

JG 05 N

旋入式接套

属性

应用范围 气动、真空和食品应用

接口 1 BSP外螺纹,圆柱形

密封形式 1 无螺纹密封

接口 2 管接头

结构形式 直道

结构类型 旋入式接套

适用介质 空气
液体媒介
惰性气体,如N₂/CO₂

原料 黄铜

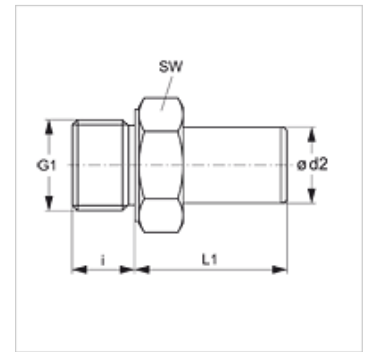

货品

名称	Ø d2 (mm)	G1	i (mm)	L1 (mm)	SW (mm)
JG 05 28 18 N	28	G 1" -11	14	65	36