

JG 15 WB / JG 22 WB

角度90°用于壁式安装

HANSA FLEX

属性

应用范围	气动、真空和食品应用
接口 1	BSP内螺纹,圆柱形
密封形式 1	用于A、B型以及可能也用于E型的旋入塞
接口 2	插式接头
结构形式	角度90°
结构类型	带墙式连接板的角形连接器
适用介质	空气 液体媒介 惰性气体,如N ₂ /CO ₂
原料	黄铜

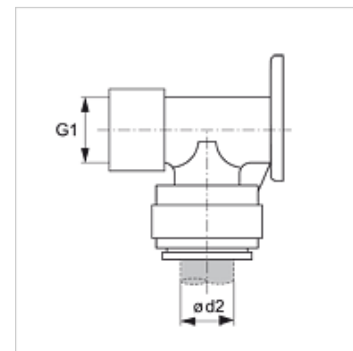

货品

名称	Ø d2 (mm)	G1
JG 15 WB	15	G 1/2" -14
JG 22 WB	22	G 3/4" -14

附件

JG 18 S	插式连接器用保险环
JG 19 E	插式连接器用防护盖