

JG UB

带插式连接器的反向弯管

属性

应用范围	气动、真空和食品应用
接口 1 + 2	插式接头
结构形式	U形
结构类型	反向弯管
颜色	黑色
适用介质	空气 液体媒介 惰性气体,如N ₂ /CO ₂
原料	乙缩醛共聚物材料本体;丁腈制O形圈

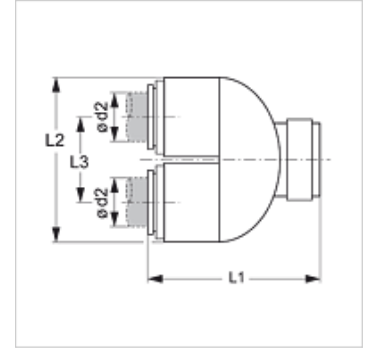

描述

用于塑料管的逆转导向。

货品

名称	Ø d2 (mm)	L1 (mm)	L2 (mm)	L3 (mm)
JG UB 15 E	15	54,5	48	26

附件

JG 18 S	插式连接器用保险环
JG 19 E	插式连接器用防护盖