

# LBS DP D

## 轻型结构双管卡圈盖板

### 属性

原料	钢
表面保护	电镀涂层

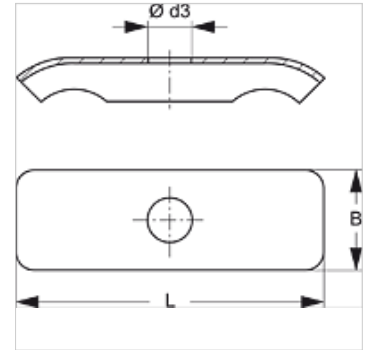

### 描述

盖板能够确保 LBS D 和 LBS D PA 轻型双管卡箍的稳定固定。

### 货品

名称	卡圈大小	Ø d3 (mm)	B (mm)	L (mm)
LBS DP 1 D	1	6,5	16,3	29,0
LBS DP 2 D	2	6,5	16,3	40,0
LBS DP 3 D	3	6,5	16,5	50,5
LBS DP 4 D	4	6,5	16,5	63,0

### 是下述产品的附件

LBS D PA	PA材料的轻型结构双管卡圈
LBS D	轻型结构双管卡圈