

HK SU 2

辅助轴承

属性

使用 用于欧洲标准齿轮泵 BG2

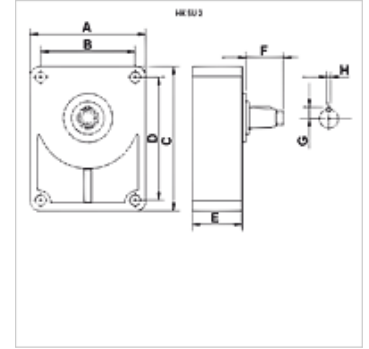

描述

辅助轴承用于径向负荷较高的齿轮泵,如用三角皮带或链条驱动的齿轮泵。

泵与辅助轴承之间的连接需要一个相应的接合毂。(请另外订购!)

润滑推荐使用DIN 51502规定的油脂

接口仅适用于欧洲标准泵。

货品

名称	用于泵	A (mm)	B (mm)	C (mm)	D (mm)	E (mm)	F (mm)	G (mm)	H (mm)	毂	轴	重量 (kg)
HK SU 2 C	BG 2 欧洲标准	88,5	71,4	113	96	49	40,0	9,5	6	HK BF 2T	圆柱形 Ø 18	1,40
HK SU 2 D	BG 2 欧洲标准	88,5	71,4	113	96	49	35,5	9,5	3	HK BF 2T	圆锥形轴 1:8	1,40
HK SUR 2 C	BG 2 欧洲标准	91,0	71,4	120	96	52	50,0	9,5	6	HK BF 2T Z15	圆柱形 Ø 22	1,75
HK SUR 2 D	BG 2 欧洲标准	91,0	71,4	120	96	52	36,0	9,5	6	HK BF 2T Z15	圆锥形轴 1:8	1,75

毂 = 需要的接合毂 - BG2 / BG3 - 欧洲标准泵

附件

HK BF Coupling hub