

属性

工作压力	达420 巴(6000PSI)
颜色	黄色 + 黑色
温度 min.	-35 °C
温度 max.	110 °C
适用介质	矿物油 .
装配	在SAE 法兰3000 和6000 PSI
原料	1) 聚氨酯 57 Shore A (2) 聚氨酯 95 Shore A

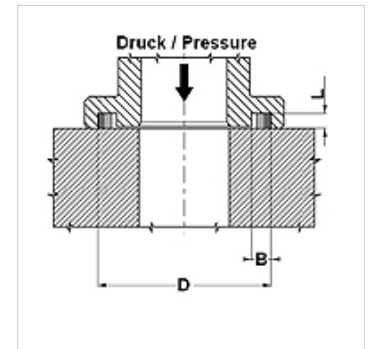
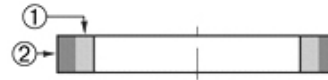

描述

出色的流出阻力
使用寿命长
安装简单,因为密封件和法兰会相互粘连

货品

名称	法兰大小	D (mm)	e (mm)	B (mm)
SFS - 08	1/2"	25,4	2,85	4,2
SFS - 12	3/4"	31,8	2,85	4,2
SFS - 16	1"	39,7	2,85	4,2
SFS - 20	1.1/4"	44,5	2,85	4,2
SFS - 24	1.1/2"	53,8	2,85	4,2
SFS - 32	2"	63,4	2,85	4,2
SFS - 40	2.1/2"	76,2	2,85	4,2
SFS - 48	3"	91,9	2,85	4,2