

DBM FPM

活塞密封套组用于单部件活塞 DBM-FPM

HANSA FLEX

属性

结构类型	活塞密封套装
工作压力	达 300 巴
滑动速度 max.	0,5 m/s
温度 min.	-30 °C
温度 max.	110 °C
适用介质	矿物油 水-乳浊液
装配	在单件或多件活塞上
原料	(1) 密封件:FPM (2) 导环:缩醛树脂 (3) 支撑环:聚酯
应用	液压

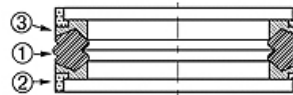

Toleranz / Tolerance					
D	d	L	G	M	P
H11	+0,12 0	+0,20 0	+0,10 0	± 0,05	± 0,15

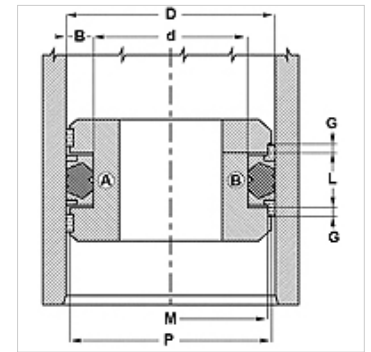

描述

低压情况下极佳的密封效果。
简单的装配
简单的解决方案。

订购指南

可用其它材料

货品

名称	D (mm)	d (mm)	L (mm)	G (mm)	M (mm)	P (mm)
DBM 157 118 FPM	40	30	16,4	6,35	35,40	38,50
DBM 196 133 FPM	50	34	18,4	6,35	45,41	44,66
DBM 236 173 FPM	60	44	18,4	6,35	55,39	58,65
DBM 248 185 FPM	63	47	18,4	6,35	58,39	61,63
DBM 275 196 FPM	70	50	22,4	6,35	64,18	68,34
DBM 314 236 FPM	80	60	22,4	6,35	74,16	78,34
DBM 393 295 FPM	100	75	22,4	6,35	93,14	98,05