

# DBM NEO

活塞密封套组用于单部件活塞 DBM-NEO

**HANSA FLEX**

## 属性

工作压力 达 300 巴

滑动速度 max. 0,5 m/s

温度 min. -30 °C

温度 max. 110 °C

适用介质 矿物油  
水-乳浊液

装配 在单件或多件活塞上

原料 (1) 密封件:NBR  
(3) 支撑环:聚酯  
(4) 保护垫圈:缩醛树脂

应用 液压

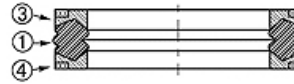

Toleranz / Tolerance					
D	d	L	G	M	P
H11	+0,12 0	+0,20 0	+0,10 0	± 0,05	± 0,15

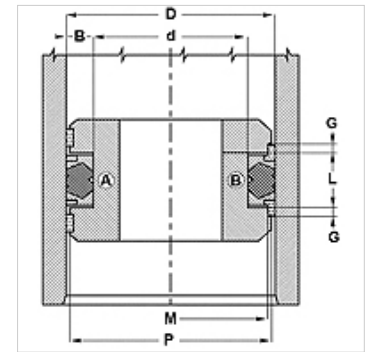

## 描述

低压情况下极佳的密封效果.

简单的装配

简单的解决方案.

## 订购指南

可用其它材料

## 货品

名称	D (mm)	d (mm)	L (mm)
DBM 157 118-NEO	40	30	16,4
DBM 236 173-NEO	60	44	18,4
DBM 314 236-NEO	80	60	22,4