

属性

结构类型	刮刀
滑动速度 max.	0,5 m/s
温度 min.	-20 °C
温度 max.	200 °C
适用介质	矿物油 水-乳浊液
装配	挤压在开放的环槽内
原料	(1) 套筒:钢 刮刀:FPM
应用	液压

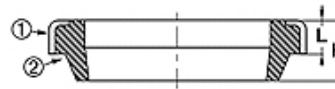

Toleranz / Tolerance		
d	D	L
h11	H8	+0,20 0

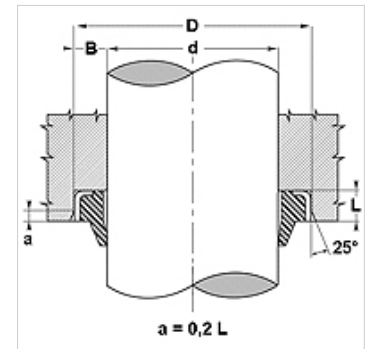

描述

场地需求少
无污物通过外金属环进入。
简单的解决方案。

订购指南

特别工况(液体、温度、压力...)请与我们联系。

货品

名称	d (mm)	D (mm)	L (mm)	H (mm)
GA 16 22-3 FPM	16	22	3,0	4
GA 25 35-7 FPM	25	35	7,0	10
GA 30 40-7 FPM	30	40	7,0	10
GA 32 45-4 FPM	32	45	4,0	8
GA 45 55-7 FPM	45	55	7,0	10
GA 45 60-7 FPM	45	60	7,0	10
GA 50 56-5 FPM	50	56	5,0	8
GA 60 70-7 FPM	60	70	7,0	10
GA 63 75-7 FPM	63	75	7,0	10
GA 70 80-7 FPM	70	80	7,0	10