

属性

结构类型	杆环槽圈
工作压力	达 500 巴
滑动速度 max.	0,5 m/s
温度 min.	-30 °C
温度 max.	80 °C
适用介质	矿物油
装配	在闭环槽A内 在开放环槽B内
原料	(1) 密封件: PUR (2) 支撑环: 缩醛树脂 / PTBR
应用	液压

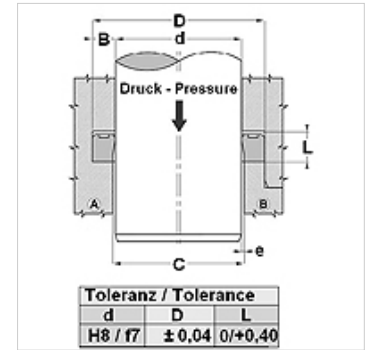

Druck bar	Spaltmaß / Clearance			
	e (mm)			
	TS-TS...L	TS...-AI-TS...-LA	TS...-AI-TS...-LA	TS...-AI-TS...-LA
	d<60mm	d>60mm	d<60mm	d>60mm
50	<0,40	<0,50	<0,60	<0,80
100	<0,30	<0,40	<0,60	<0,80
200	<0,20	<0,30	<0,40	<0,60
300	<0,15	<0,20	<0,30	<0,40
400	<0,10	<0,15	<0,20	<0,30
500			<0,10	<0,15



描述

高抗磨损强度
 低压情况下极佳的密封效果。
 快速负载更换

订购指南

我们可以短时间内完成20至510毫米直径密封件的加工。

货品

名称	d (mm)	D (mm)	L (mm)
TS 25 36-AI	25	36	6,0
TS 70 80-2-AI	70	80	13,0