

## 属性

结构类型	双刮刀
滑动速度 max.	0,5 m/s
温度 min.	-30 °C
温度 max.	110 °C
适用介质	矿物油 . 水
装配	将刮刀变成近圆形并压入支撑环槽内
原料	NBR
应用	液压

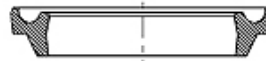

Toleranz / Tolerance			
d	D	L	C
H11	+0,20 0	+0,10 0	+0,20 0

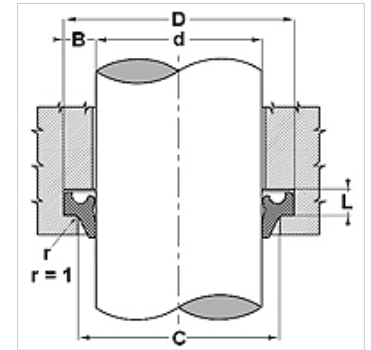

## 描述

简单的装配  
用于将漏油从密封腔刮去。

## 订购指南

特别工况(液体、温度、压力...)请与我们联系。  
我们可以短时间内完成20至510毫米直径刮刀的加工。  
可用其它材料:FPM。

## 货品

名称	D (mm)	d (mm)	L (mm)	C (mm)
UWR 470 80	20,6	12,0	5,3	15,0
UWR 620 87	22,6	16,0	3,8	19,0
UWR 781 10	28,6	20,0	5,3	23,0
UWR 118 149	38,6	30,0	5,3	33,0
UWR 137 169	43,6	35,0	5,3	38,0
UWR 157 188	48,6	40,0	5,3	43,0
UWR 165 196	50,0	42,0	5,3	45,0
UWR 177 208	53,6	45,0	5,3	48,0
UWR 255 287	73,6	65,0	5,3	68,0
UWR 260 292	74,6	66,0	5,3	69,0
UWR 301 348	88,7	76,5	7,1	82,5
UWR 307 362	92,2	78,0	7,1	85,0