

HK TA B

储罐通风和充装过滤器

属性

规格 法兰固定位于储罐上,带注入筛

原料 镀铬钢,软木密封

空气量 HK TA 46 B:最大150升/分钟 - 用于3µm过滤器
 HK TA 46 B:最大200升/分钟 - 用于10µm过滤器
 HK TA 80 B:最大450升/分钟 - 用于3µm过滤器
 HK TA 80 B:最大550升/分钟 - 用于10µm过滤器

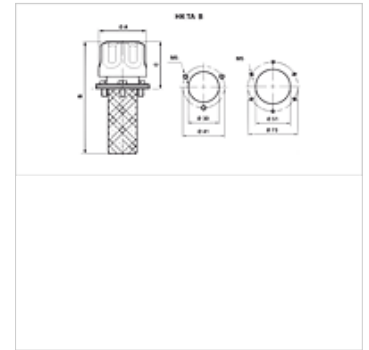

订购指南

可应客户要求提供:带封闭条和/或预张阀的注入管,其他大小规格和结构类型

货品

名称	过滤精度 (µm)	空气量 (L/min)	A (mm)	B (mm)	固定	C (mm)	孔圆 (mm)	储罐孔	重量 (kg)
HK TA 46 B 03	3	150	46	111	3 x M5	48	41	30 mm	0,10
HK TA 46 B 10	10	-	46	111	3 x M5	48	41	30 mm	0,10
HK TA 80 B 03 1	3	-	80	134	6 x M5	56	73	51 mm	0,28
HK TA 80 B 10 1	10	-	80	134	6 x M5	56	73	51 mm	0,28
HK TA 80 B 03 2	3	-	80	204	6 x M5	56	73	51 mm	0,32
HK TA 80 B 10 2	10	-	80	204	6 x M5	56	73	51 mm	0,32