

属性

滑动速度 max.	1,0 m/s
抗压强度按照DIN 53454 (N/mm ²)	350 N/mm ²
表面压力	50 N/mm ²
温度 min.	-40 °C
温度 max.	130 °C
适用介质	矿物油 水-乳浊液
装配	置入环槽内
原料	导环:带石墨的酚醛树脂-人造纤维薄板

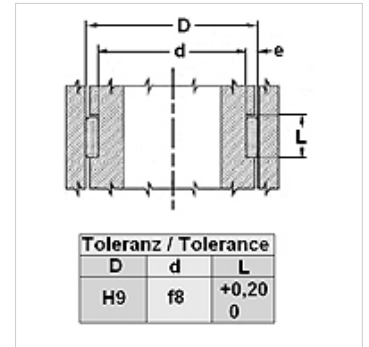

Schnittmöglichkeiten / Cutting options

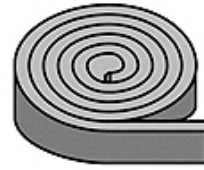

提示

计算剪力: $F = p \times D \times L \times n$

F= 最大剪力(N)

p= 最大面积压力 (N/mm²)

D x L= 投影面积(mm²)

n= 圈环数量

描述

可作为成卷状胶片供货.

安装环槽做工和安装简单

低摩擦系数.

支撑性高

订购指南

特别工况(液体、温度、压力...)请与我们联系。

货品

名称	e (mm)	e 1/8"	L (mm)	L 3/8"
GTH 31 095	3,18	1/8"	9,53	3/8"
GTH 31 127	3,18	1/8"	12,70	1/2"
GTH 31 159	3,18	1/8"	15,87	5/8"
GTH 31 191	3,18	1/8"	19,05	3/4"
GTH 31 254	3,18	1/8"	25,40	1"