

## 属性

接口 1	固定法兰 压力级为PN16
结构形式	直道
密封形式 1	扁平密封式
应用范围	工业
标准	DIN EN 1092-1
原料	不锈钢

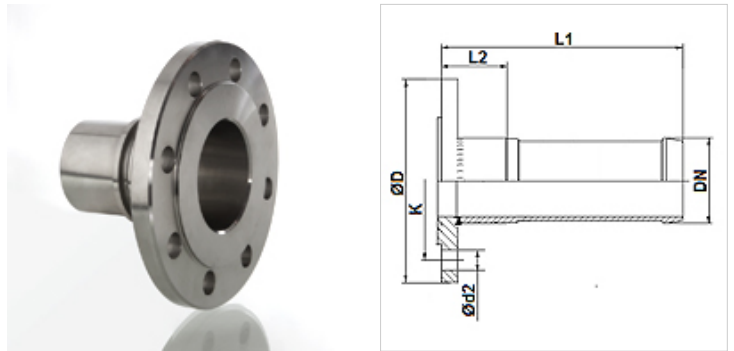

## 货品

名称	DN*	尺寸	英寸	Ø D (mm)	K (mm)	Ø d2 (mm)	N (mm)
TUE G 25 FF PN16 VA	25	16	1"	115,0	85	14	4
TUE G 32 FF PN16 VA	32	20	1.1/4"	140,0	100	18	4
TUE G 38 FF PN16 VA	40	24	1.1/2"	150,0	110	18	4
TUE G 50 FF PN16 VA	50	32	2"	165,0	125	18	4
TUE G 63 FF PN16 VA	63	40	2.1/2"	-	-	-	-
TUE G 75 FF PN16 VA	75	50	3"	200,0	160	18	8
TUE G 102 FF PN16 VA	100	64	4"	220,0	180	18	8

N = 孔数

## 附件

KS AL	铝制卡盘
KS FIX AL	用于销钉固定的卡壳, 铝制

## 附加元件

FD C4400	扁平密封件
----------	-------