

# HK B3/B5 400/690V IE3

Electric motor B3/B5 400/690V IE3

**HANSA FLEX**

## 属性

规格	结构形式 B3/B5 底脚可拆卸 底脚固定型(自 HK160M4 *** 起)
保护等级	IP 55
环境温度	-20°C 至 +40°C
原料	壳体: 铝 Housing: Grey cast iron (from HK180L4***)

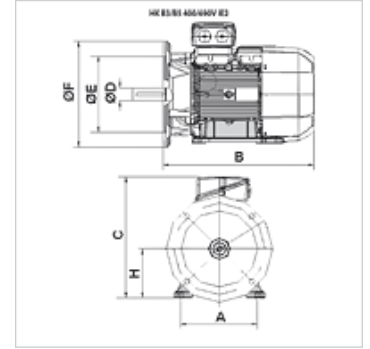

## 描述

自冷却笼型转子节能电机  
高效 IE3 - IEC60034-30:2009  
测量电压 400/690V 50Hz, 460V 60Hz; 4极  
电压公差 +/- 5%  
自 11 千瓦起, 包括防热装置(PTC正温度系数半导体元件)

## 货品

名称	n 50 Hz	n 60 Hz	P 50 Hz	P 60 Hz	I 50 Hz	LF 50 Hz	A	H	B	C	Ø D 轴	Ø E	Ø F	η (IE3) %	重量 (kg)
	(rpm)	(rpm)	(kW)	(kW)	(A)		(mm)	(mm)	(mm)	(mm)	(mm)	(mm)	(mm)		
HK 112M4 B35 4-6 IE3	1440	1728	4,00	4,60	14,00	0,80	190	112	340	292	28	180	250	88,6	38,0
HK 132SB4 B35 4-6 IE3	1460	1752	5,50	6,30	11,10	0,80	216	132	380	322	38	230	300	89,6	50,0
HK 132M4 B35 4-6 IE3	1470	1770	7,50	8,60	14,30	0,84	216	132	453	357	38	230	300	90,4	49,0
HK 160M4 B35 4-6 IE3	1470	1770	11,00	12,60	20,60	0,84	254	160	545	420	42	250	350	91,4	132,0
HK 160L4 B35 4-6 IE3	1470	1770	15,00	17,30	27,60	0,86	254	160	550	420	42	250	350	92,1	150,0
HK 180M4 B35 4-6 IE3	1475	1775	18,50	21,30	33,80	0,86	279	180	628	460	48	250	350	92,6	160,0
HK 180L4 B35 4-6 IE3	1475	1775	22,00	25,30	40,00	0,86	279	180	668	460	48	250	350	93,0	185,0
HK 200L4 B35 4-6 IE3	1475	1775	30,00	34,50	54,30	0,86	318	200	660	505	55	300	400	93,6	225,0
HK 225S4 B35 4-6 IE3	1480	1780	37,00	42,50	66,70	0,86	356	225	680	560	60	350	450	93,9	285,0
HK 225M4 B35 4-6 IE3	1480	1780	45,00	52,00	80,90	0,86	356	225	705	560	60	350	450	94,2	315,0
HK 250M4 B35 4-6 IE3	1480	1780	55,00	63,00	98,40	0,86	406	250	770	620	60	450	550	94,6	395,0

P 50 Hz = nominal output at 400 V/50 Hz - P 60 Hz = 400 V/60 Hz 条件下的标称功率 - n 50 Hz = 400 V/50 Hz 条件下的额定转速 - n 60 Hz = 400 V/60 Hz 条件下的额定转速 - I 50 Hz = 400 V/50 Hz 时的额定电流 - LF 50 Hz = 50 Hz 时的功率因数 cos phi - η (IE3) = efficiency to IE3 in % (at full load)

## 附加元件

HK MPK 用于齿轮泵的马达泵组合单元选择表