

HK SAM

铝制多用途缸,700 巴,单向作用式,带弹簧回拉

HANSA FLEX

属性

规格	缸头已淬火 活塞已硬化处理 弹簧回拉
工作压力	最大700巴
原料	铝
表面保护	经阳极氧化
供货范围	带快速连接器接头 3/8"-18 NPT

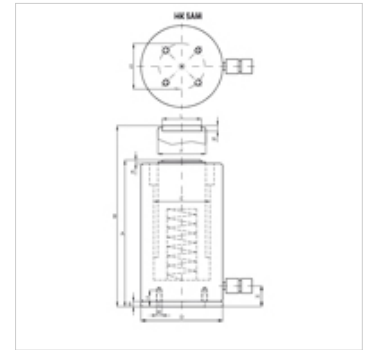

提示

Attention: Please observe separate safety precautions for working with 700 bar equipment (see technical information)!

描述

应用范围广泛的通用缸。

Very low weight (-40% of a comparable steel cylinder)

请注意不得有侧面力传递到导环上。

紧凑型规格

用来防污的活塞刮环

固定式应用的固定钻孔

不适合用较高重复频率的长时间使用。

货品

名称	(kN)	(t)	行程 (mm)	面积 (cm ²)	A (mm)	B (mm)	D (mm)	F (mm)	K (mm)	R	S (mm)	体积 (cc)	重量 (kg)
HK SAM 05010	487,0	50	100	71,0	230	330	135	80	7	M6	115	709	9,5
HK SAM 05015	487,0	50	150	71,0	280	430	135	80	7	M6	115	1063	11,0
HK SAM 10010	911,0	100	100	133,0	260	360	180	110	5	M6	160	1326	19,0
HK SAM 10015	911,0	100	150	133,0	310	460	180	110	5	M6	160	1989	22,0