

HK B3/B5 230/400V IE3

电动机 B3/B5 230/400V IE3

HANSA FLEX

属性

规格	结构形式 B3/B5 底脚可拆卸
保护等级	IP 55
环境温度	-20°C 至 +40°C
原料	壳体:铝

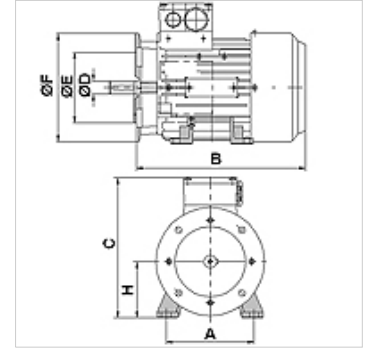

描述

自冷却笼型转子节能电机

高效 IE3 - IEC60034-30:2009

测量电压 230/400V 50Hz, 460V 60Hz; 4极

电压公差 +/- 5%

货品

名称	n 50 Hz	n 60 Hz	P 50 Hz	P 60 Hz	I 50 Hz	LF 50 Hz	A	H	B	C	Ø D	Ø E	Ø F	η (IE3) %	重量
	(rpm)	(rpm)	(kW)	(kW)	(A)	Hz	(mm)	(mm)	(mm)	(mm)	(mm)	(mm)	(mm)		(kg)
HK 80M4 B35 2-4 IE3	1450	1755	0,75	0,86	3,04	0,75	125	80	287	201	19	130	200	82,5	14,0
HK 90S4 B35 2-4 IE3	1440	1740	1,10	1,30	4,17	0,79	140	90	297	216	24	130	200	84,1	13,0
HK 90L4 B35 2-4 IE3	1445	1745	1,50	1,75	5,48	0,80	140	90	297	216	24	130	200	85,3	16,0
HK 100LA4 B35 2-4 IE3	1465	1765	2,20	2,55	7,65	0,83	160	100	371	266	28	215	250	86,7	27,0
HK 100LB4 B35 2-4 IE3	1460	1760	3,00	3,45	10,30	0,83	160	100	371	266	28	215	250	87,7	30,0

P 50 Hz = nominal output at 400 V/50 Hz – P 60 Hz = 400 V/60 Hz 条件下的标称功率 – n 50 Hz = 400 V/50 Hz 条件下的额定转速 – n 60 Hz = 400 V/60 Hz 条件下的额定转速 – I 50 Hz = 400 V/50 Hz 时的额定电流 – LF 50 Hz = 50 Hz 时的功率因数 cos phi – η (IE3) = efficiency to IE3 in % (at full load)

附加元件

HK MPK 用于齿轮泵的马达泵组合单元选择表